



Tours roulantes en aluminium ALU 50

DA
CAME

ALU 50

TOURS ROULANTES EN ALUMINIUM

L'étendue de la gamme des tours roulantes en aluminium ALU 50 permet de réaliser un grand nombre de travaux, sans besoin d'échafaudage. Les principaux avantages des tours ALU 50 sont les suivants :



- Excellent rapport entre poids et prestations. Fabriquées avec un tube en aluminium extrudé de 50 mm de diamètre, elles offrent une grande rigidité après le montage et une importante capacité de charge, tout en ayant un poids très réduit.
- Simplicité et rapidité de montage. Le nombre réduit de références facilite la compréhension du système, tout en offrant une grande polyvalence pour s'adapter à n'importe quelle hauteur de travail. La connexion des lisses et des diagonales à l'aide d'une griffe à verrou sans l'aide d'outils, ce qui permet un montage aisé et rapide.
- Sécurité avalisée par la satisfaction des normes en vigueur pour tours roulantes : EN 1004 et EN 1298.



NOMENCLATURE

SÉRIE
075

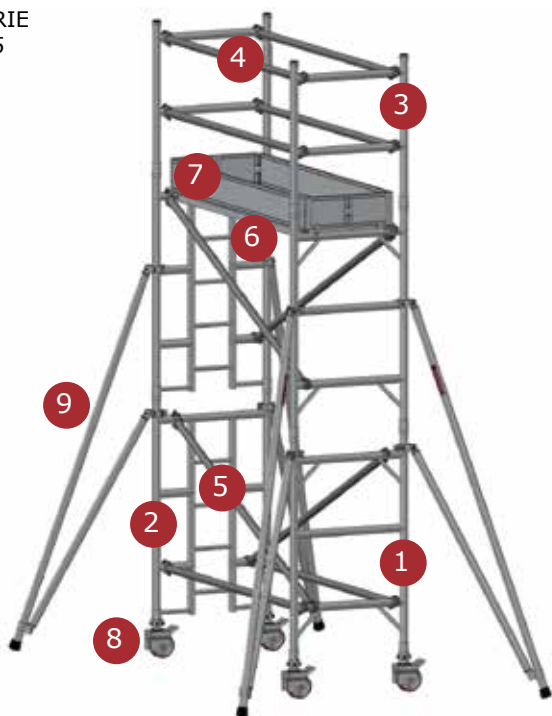

SÉRIE
135



IDENTIFICATION DES ÉLÉMENTS :

SÉRIE 075 - TOUR 7502

- 1.- CADRE 750 X 1392 (AL)
- 2.- CADRE ÉCHELLE 750 X 1392 (AL)
- 3.- CADRE GARDE-CORPS 750 X 945 (AL)
- 4.- LISSE 2000 (AL)
- 5.- DIAGONALE 2205 (AL)
- 6.- PLANCHER À TRAPPE 2000 X 610 (AL)
- 7.- PLINTHE 610 X 1950 (AL)
- 8.- ROUE 150 X 50 (AL)
- 9.- STABILISATEUR FIXE 2570 (AL)

SÉRIE 135 - TOUR 13503

- 10.- CADRE 1350 X 1392 (AL)
- 11.- CADRE ÉCHELLE 1350 X 1392 (AL)
- 12.- CADRE 1350 X 1856 (AL)
- 13.- CADRE ÉCHELLE 1350 X 1856 (AL)
- 14.- CADRE GARDE-CORPS 1350 X 945 (AL)
- 15.- LISSE 2000 (AL)
- 16.- DIAGONALE 2205 (AL)
- 17.- PLANCHER FIXE 2000 X 610 (AL)
- 18.- PLANCHER À TRAPPE 2000 X 610 (AL)
- 19.- PLINTHE 1220 X 1950
- 20.- ROUE 150 X 50 (AL)

CADRES

SÉRIE 075

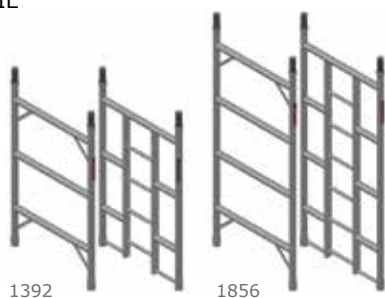

Fabriqués intégralement avec un tube rond de 50 mm en aluminium extrudé 6061, ils sont disponibles sous deux largeurs : 75 cm et 135 cm. Ils sont dotés de traverses horizontales tous les 45 cm qui apportent au système une grande adaptabilité à n'importe quelle hauteur ; de plus, les cadres d'échelle sont composés d'échelons intégrés pour accéder aux différents niveaux de travail. Disponibles pour les hauteurs suivantes :

- Série 075 : 1,392 m et 1,856 m
- Série 135 : 1,392 m, 1,856 m et 2,32 m.

Composés d'un centreur troué afin de pouvoir installer une goupille de sécurité zinguée.



SÉRIE 135

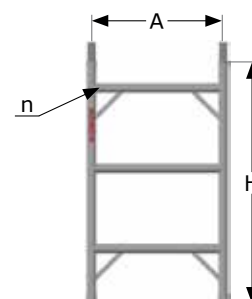

SÉRIE	ÉLÉMENT	LARGEUR (m)	HAUTEUR (m)	TRAVERSES n	POIDS (kg)	RÉFÉRENCE
075	CADRE 750 x 1392 (AL)	0,75	1,392	3	5,5	510075139
	CADRE ÉCHELLE 750 x 1392 (AL)				7,0	511075139
	CADRE 750 x 1856 (AL)		1,856	4	6,5	510075185
	CADRE ÉCHELLE 750 x 1856 (AL)				8,8	511075185
135	CADRE 1350 x 1392 (AL)	1,35	1,392	3	6,6	510135139
	CADRE ÉCHELLE 1350 x 1392 (AL)				8,5	511135139
	CADRE 1350 x 1856 (AL)		1,856	4	9,0	510135185
	CADRE ÉCHELLE 1350 x 1856 (AL)				10,1	511135185
	CADRE 1350 x 2320 (AL)		2,320	5	10,5	510135232
	CADRE ÉCHELLE 1350 x 2320 (AL)				13,2	511135232

CADRES GARDE-CORPS

SÉRIE 075

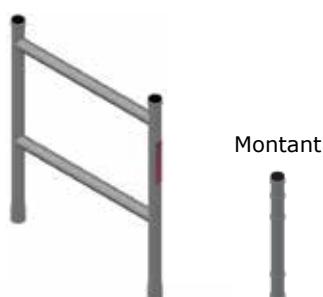

Fabriqués intégralement avec un tube rond de 50 mm en aluminium extrudé 6061. Ces éléments sont destinés à assurer la protection latérale au dernier niveau de planchers. Disponibles dans des largeurs de 75 et 135 cm. Hauteur utile de sécurité 1 m.

SÉRIE 135

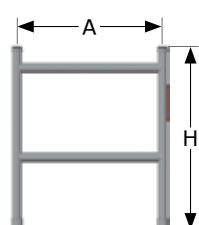

Le montant garde-corps permet de relier les lisses du dernier niveau de planchers pour former des échafaudages longitudinaux.

ÉLÉMENT	Largeur A (m)	Hauteur H (m)	POIDS (kg)	RÉFÉRENCE
CADRE GARDE-CORPS 750 X 945 (AL)	0,75	0,945	3,1	512007594
CADRE GARDE-CORPS 1350 x 945 (AL)	1,35	0,945	4,0	512013594
MONTANT GARDE-CORPS 945 (AL)	-	0,945	1,15	512075135

LISSES ET DIAGONALES



Fabriquées avec un tube rond de 50 mm en aluminium extrudé 6061, elles disposent d'un raccord de sécurité à verrou qui facilite la connexion avec les traverses des cadres et des garde-corps de manière instantanée. De plus, la couleur du verrou permet de les identifier parfaitement.

ÉLÉMENT	VERROU	LONG. (m)	POIDS (kg)	RÉFÉRENCE
LISSE 2000 (AL)	●	2,0	2,35	513000200
LISSE 3000 (AL)		3,0	2,97	513000300
DIAGONALE 2205 (AL)	●	2,20	2,55	514000220
DIAGONALE 3140 (AL)		3,14	3,08	514000310

PLANCHERS

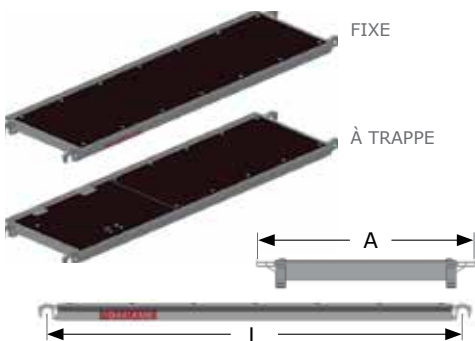

Châssis fabriqué en aluminium extrudé 6061, ils sont dotés d'un plateau antidérapant hydrofuge et riveté. Le plancher à trappe dispose d'un verrou de sécurité et d'une ouverture maximale de sécurité de 85°, pour éviter ainsi que l'espace de passage ne reste ouvert accidentellement.

ÉLÉMENT	C (kg/m ²)	L x A (m)	POIDS (kg)	RÉFÉRENCE
PLANCHER FIXE 2000 x 610	200	2 x 0,61	14,7	515020061
PLANCHER FIXE 3000 x 610	200	3 x 0,61	23,3	515030061
PLANCHER À TRAPPE 2000 x 610	200	2 x 0,61	15,2	515120061
PLANCHER À TRAPPE 3000 x 610	200	3 x 0,61	23,5	515130061

C : capacité de charge

PLINTHES

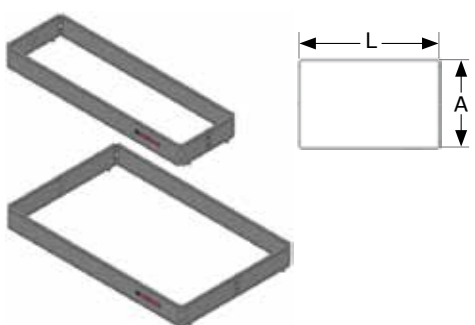

Conçues pour compléter la protection latérale formée par les lisses, elles sont intégralement fabriquées en aluminium et sont dotées de charnières qui les rendent totalement pliables. Elles couvrent les quatre côtés du périmètre et existent en largeurs de 75 cm et 135 cm. Système de fixation rapide à la surface de travail.

ÉLÉMENT	SÉRIE	L x A (m)	POIDS (kg)	RÉFÉRENCE
PLINTHE 610 x 1950 (AL)	075	1,95 x 0,61	11,0	516061195
PLINTHE 610 x 2950 (AL)	075	2,95 x 0,61	13,9	516061295
PLINTHE 1220 x 1950 (AL)	135	1,95 x 1,22	12,8	516122195
PLINTHE 1220 x 2950 (AL)	135	2,95 x 1,22	16,1	516122295

ROUE

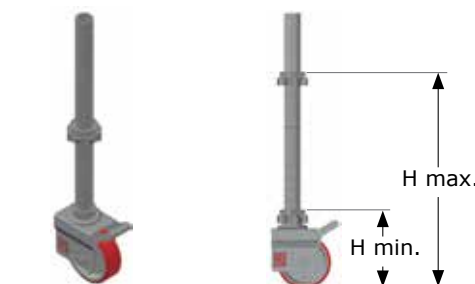

Roue à bandage caoutchouc de 15 cm de diamètre et 5 cm de largeur. Châssis en acier zingué. Dispose d'un système de freinage et d'un blocage de rotation. Vérin réglable à l'aide d'un écrou.

ÉLÉMENT	H min. (cm)	H max. (cm)	POIDS (kg)	RÉFÉRENCE
ROUE 150 x 50 (AL)	22	61	5	517000155

STABILISATEURS

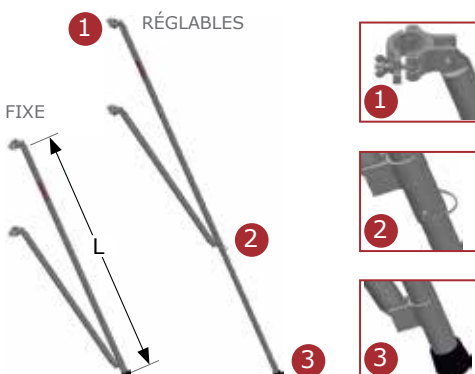

Formés d'un bras principal fixe ou télescopique, avec support caoutchouc à l'extrémité inférieure et un collier avec une vis papillon à l'extrémité supérieure, pour être fixé sur le cadre correspondant. Ils disposent d'un bras secondaire articulé au bras principal, pouvant être installé sur l'échafaudage également à l'aide d'un collier.

- 1) Collier de raccordement au cadre avec vis papillon.
- 2) Goupille de réglage (stabilisateur réglable).
- 3) Support caoutchouc inférieur.

ÉLÉMENT	L (m)	POIDS (kg)	RÉFÉRENCE
STABILISATEUR FIXE 2570 (AL)	2,6	5,2	518000257
STAB. RÉGLABLE 2600-3200 (AL)	2,6 min. - 3,2 max.	6,5	518260320

SÉQUENCE DE MONTAGE - ALU 50 (SÉRIE 075) (MODÈLE 7504)

1 Introduisez deux **roues réglables** à l'intérieur d'un **cadre**. Bloquez le dispositif de freinage de la roue en poussant vers le bas, afin d'éviter toute translation ou rotation de ce dernier.

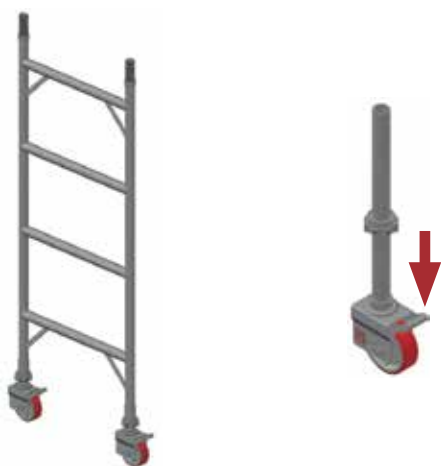

2 Accrochez deux **lisses** sur la traverse horizontale inférieure du **cadre**.

i Les lisses se caractérisent par leur crochet de blocage de couleur **verte**.

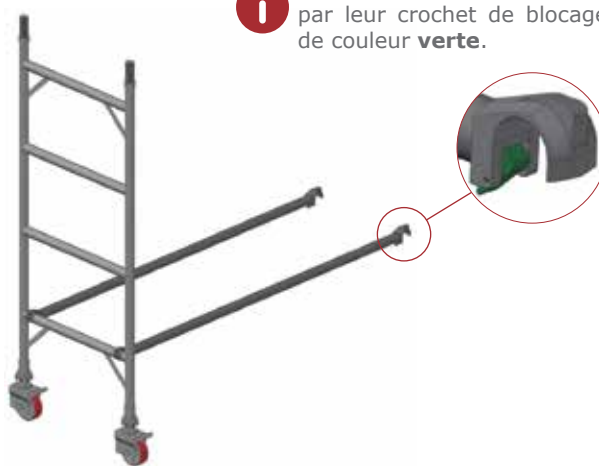

3 Accrochez les autres extrémités libres des lisses à l'autre **cadre**, lequel doit être muni d'un **escalier**. Toutefois, il conviendra de placer les **roues** avant le montage de ce cadre.



4 Montez les **diagonales** depuis les traverses inférieures jusqu'aux traverses supérieures, en reliant les clavettes des diagonales le plus près possible des montants. Placez temporairement un **plancher à trappe** sur le dernier niveau de traverses.

i Les diagonales se caractérisent par leur crochet de blocage de couleur **rouge**.



Après avoir placé le plancher sur les traverses horizontales du cadre, placez la sécurité anti-leverage sur les deux extrémités, pour éviter ainsi qu'il ne se démonte et/ou se renverse accidentellement.

5 Montez le niveau suivant de cadres, en les fixant à l'aide de goupilles pour éviter qu'ils ne se démontent accidentellement. Montez ensuite le niveau suivant de diagonales, tout comme au point 4.

Montez les **stabilisateurs fixes** en vérifiant que ces derniers soient bien fixés aux montants des cadres, en serrant leurs deux colliers à l'aide d'une vis.



6 Placez le plancher à trappe définitif sur le dernier niveau de traverses. Ensuite, montez les **cadres garde-corps**, en les fixant à l'aide de goupilles pour éviter ainsi qu'ils ne se démontent accidentellement.

Montez les lisses à 1 m et 0,5 m depuis le niveau de planchers, pour compléter la protection latérale. Montez la **plinthe périmétrale** de sorte que les ergots inférieurs soient placés entre les crochets du plancher. Il sera finalement possible de retirer le plancher intermédiaire, après avoir descendu la tour.



CONFIGURATIONS DE LA SÉRIE 075

- Hauteur maximale de travail : **6,23 m** (pour des hauteurs plus grandes, veuillez consulter notre Département Technique).
- Surface de travail : 0,75 x 2 m = 1,5 m² (**possibilité de 0,75 x 3 m = 2,25 m²**)*.
- Charge de travail : 2kN /m² (Classe 3) , NF EN 1004 Mai 2005
- Notice d'instructions conforme à la norme NF EN 1298 Juin 1996.
- Stabilisation à l'aide d'un stabilisateur fixe.

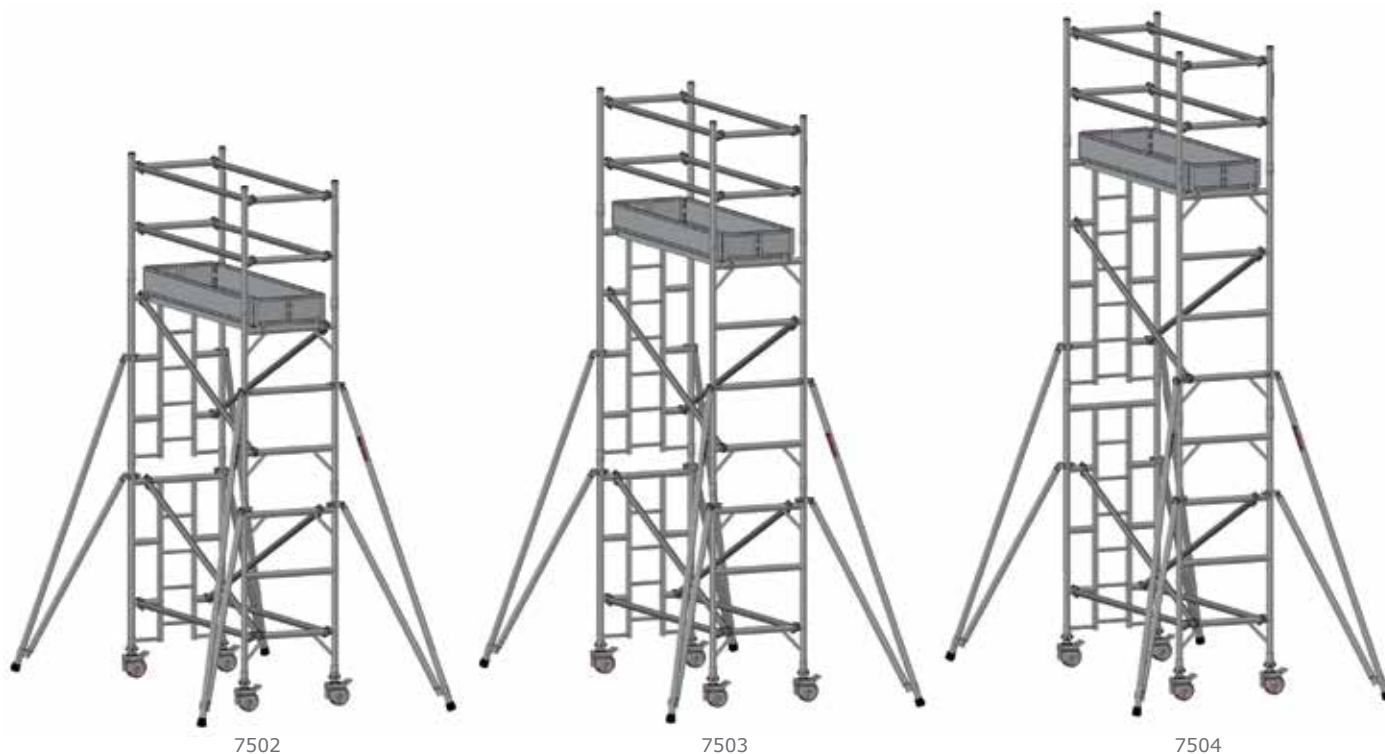

SÉRIE 075 – CARACTÉRISTIQUES	7502	7503	7504
HAUTEUR DE TRAVAIL (m) (*)	5,29 (4,90)	5,76 (5,37)	6,23 (5,84)
HAUTEUR DE L'ÉCHAFAUDAGE (m) (*)	4,29 (3,90)	4,76 (4,37)	5,23 (4,84)
HAUTEUR DE PLANCHER (m)(*)	3,29 (2,90)	3,76 (3,37)	4,23 (3,84)
POIDS (kg)	122,5	125,3	128,1

(*) Hauteurs avec vérin de la roue totalement sorti ; les mesures entre parenthèses signifient avec le vérin de la roue totalement rentré.

VUE ÉCLATÉE TOURS SÉRIE 075				
ÉLÉMENT	RÉFÉRENCE	7502	7503	7504
CADRE 750 x 1392 (AL)	510075139	2	1	-
CADRE ÉCHELLE 750 x 1392 (AL)	511075139	2	1	-
CADRE 750 x 1856 (AL)	510075185	-	1	2
CADRE ÉCHELLE 750 x 1856 (AL)	511075185	-	1	2
CADRE GARDE-CORPS 750 X 945 (AL)	512007594	2	2	2
LISSE 2000 (AL) *	513000200	6	6	6
DIAGONALE 2205 (AL) *	514000220	4	4	4
PLANCHER TRAPPE 2000 X 610 (AL) *	515120061	1	1	1
PLINTHE 610 X 1950 (AL) *	516061195	1	1	1
ROUE 150 x 50 (AL)	517000155	4	4	4
STABILISATEUR FIXE 2570 (AL)	518000257	4	4	4

* POSSIBILITÉ DE 3 MÈTRES DE LONG.

CONFIGURATIONS DE LA SÉRIE 135

- Hauteur maximale de travail : **9,94 m** (pour des hauteurs plus grandes, veuillez consulter notre Département Technique).
- Surface de travail : 1,35 x 2 m = 2,7 m² (**possibilité de 1,35 x 3 m = 4,05 m²**)*.
- Charge de travail : 2kN /m² (Classe 3) , NF EN 1004 Mai 2005
- Notice d'instructions conforme à la norme NF EN 1298 Juin 1996.
- Stabilisation à l'aide d'un stabilisateur fixe ou réglable.

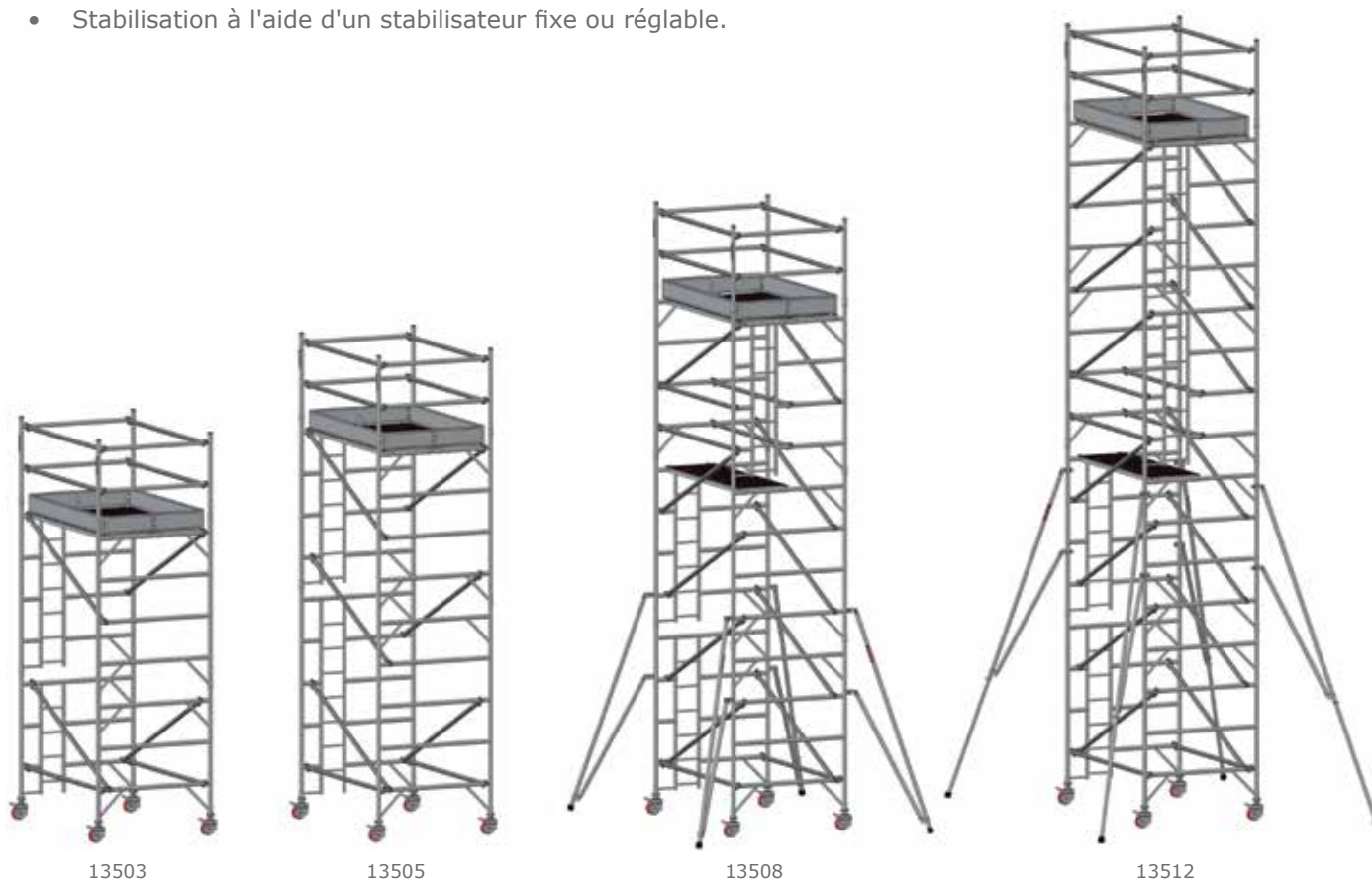

SÉRIE 135 – CARACTÉRISTIQUES	13503	13505	13508	13512
HAUTEUR DE TRAVAIL (m) (*)	5,76 (5,37)	6,69 (6,30)	8,09 (7,70)	9,94 (9,55)
HAUTEUR DE L'ÉCHAFAUDAGE (m) (*)	4,76 (4,37)	5,69 (5,30)	7,09 (6,70)	8,94 (8,55)
HAUTEUR DE PLANCHER (m)(*)	3,76 (3,37)	4,69 (4,30)	6,09 (5,70)	7,94 (7,55)
POIDS (kg)	129,2	142,9	213,0	247,5

(*) Hauteurs avec vérin de la roue totalement sorti ; les mesures entre parenthèses signifient avec le vérin de la roue totalement rentré.

VUE ÉCLATÉE TOURS SÉRIE 135

ÉLÉMENT	RÉFÉRENCE	13503	13505	13508	13512
CADRE 1350 x 1392 (AL)	510135139	1	-	-	-
CADRE ÉCHELLE 1350 x 1392 (AL)	511135139	1	-	-	-
CADRE 1350 x 1856 (AL)	510135185	1	1	3	4
CADRE ÉCHELLE 1350 x 1856 (AL)	511135185	1	1	3	4
CADRE 1350 x 2320 (AL)	510135232	-	1	-	-
CADRE ÉCHELLE 1350 x 2320 (AL)	511135232	-	1	-	-
CADRE GARDE-CORPS 1350 X 945 (AL)	512013594	2	2	2	2
LISSE 2000 (AL) *	513000200	6	6	10	10
DIAGONALE 2205 (AL) *	514000220	4	6	10	14
PLANCHER FIXE 2000 x 610 (AL) *	515020061	1	1	1	1
PLANCHER TRAPPE 2000 X 610 (AL) *	515120061	1	1	2	2
PLINTHE 1220 X 1950 *	516122195	1	1	1	1
ROUE 150 x 50 (AL)	517000155	4	4	4	4
STABILISATEUR FIXE 2570 (AL)	518000257	-	-	4	-
STABILISATEUR RÉGLABLE 2600 - 3200 (AL)	518260320	-	-	-	4

* POSSIBILITÉ DE 3 MÈTRES DE LONG.



DACAME, S.L.
Ctra. Santa Bárbara - La Sénia, km 4,6
43515 - La Galera
Tarragona - Espagne

Tel. + 34 977 71 70 04
Fax + 34 977 71 93 89
dacame@dacame.com
www.dacame.com

V.06-2011

Échafaudage multidirectionnel

MEKA 48



Échafaudage conventionnel

Conventionnel



Tours d'accès

ACCÈS



Échafaudage européen

DINO 48



Tours roulantes en aluminium

ALU 50



Tours d'étaielement

TOUR
D'ÉTAIEMENT D



FREE 48



ALU FREE



Échafaudage de façade

DUO 45



Tours roulantes en acier

SYS-FAST



Scènes, rampes et gradins

MEKA FEST 48



DUO 45+ 



FREE 42



Accessoires d'échafaudage

DCM 49



USAGES
MULTIPLES



ACCESSOIRES



Fabricant du produit : Dacame S.L. · Conception du produit : Dacame S.L. · Conception graphique : Dacame S.L. · Production : Dacame, S.L.

Le contenu de ce catalogue est protégé dans son intégralité par des droits d'auteur et de copyright. Il est donc strictement interdit de procéder à la reproduction complète ou partielle des images, textes, illustrations et concepts graphiques sans avoir obtenu l'autorisation préalable de Dacame, S.L.