

## SÉQUENCE DE MONTAGE

- 1** Placez les **vébins de réglage** sur le terrain, en commençant par le point le plus haut. En fonction du terrain, il peut être conseillé d'utiliser des plaques de répartition pour distribuer la charge transmise. Introduisez l'**élément de départ** sur chacun des vébins de réglage.



- 2** Unissez les éléments de départ à les **lisses** à l'aide des petits trous percés sur les rosaces. Mettez à niveau les vébins de réglage, en commençant par le point le plus haut.



- 3** Montage du module de d'appui :
- Insérez les **montants** sur les éléments de départ.
  - Unissez les montants verticaux par l'intermédiaire des lisses et poutres.

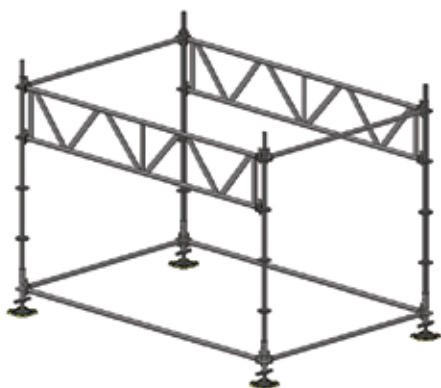

- 4** Stabilisation du module :
- Stabilisez l'échafaudage en montant les diagonales. Insérez les diagonales sur les éléments de départ aux plans verticaux, pour éviter des mouvements horizontaux non-souhaités.
  - Stabilisez 1 de chaque 3 modules aux deux cotés.

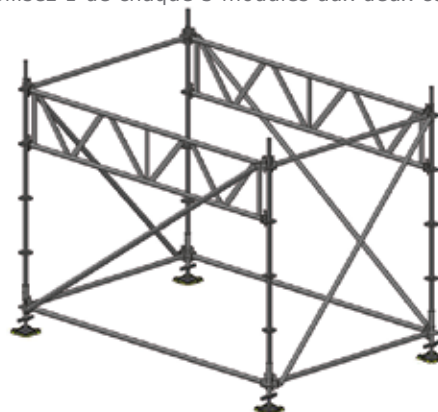

- 5** Montez les potelets à collier sur les poutres de franchissement à un mètre de distance de chaque une. Insérez les plaques de jonctions sur les potelets à colliers. Aux extrémités les plaques de jonction iront sur les goupilles des montants. Après, montez les planchers de scènes.

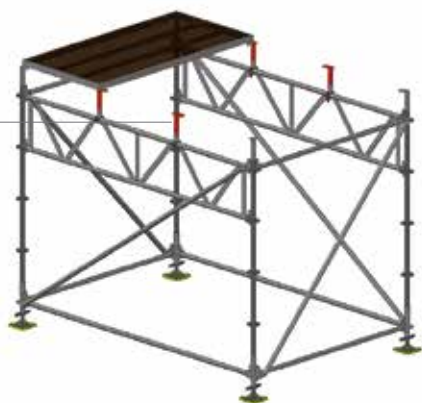

- 6** Montez les garde-corps de sécurité, en utilisant des clavettes à collier, tubes d'union, montants sans goupille à 1 m.

