

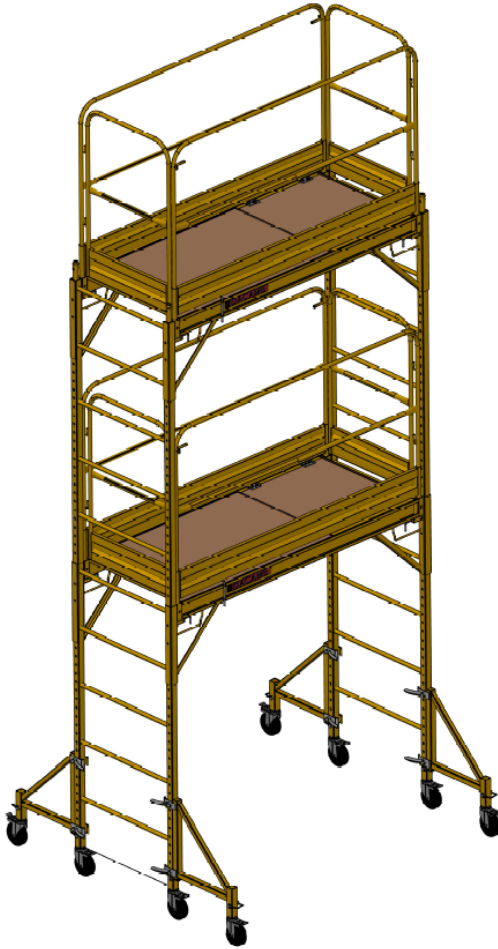

MULTI-PURPOSE TOWER

ROULANT MULTI-USAGE



Owner's Manual

Manuel d'Utilisation



1. SAFETY NOTICE / *CONSIGNES DE SÉCURITÉ*

This equipment meets standard **BS EN 1004:2004** Mobile access and working towers made of prefabricated elements - Materials, dimensions, design loads, safety and performance requirements

Cet produit satisfait aux exigences de **NF EN 1004:2005** Échafaudages roulants de service en éléments préfabriqués - Matériaux, dimensions, charges de calcul et exigences de sécurité - Échafaudages roulants de service en éléments préfabriqués

FAILURE TO UNDERSTAND AND FOLLOW ALL SAFETY RULES AND ASSEMBLY INSTRUCTIONS COULD RESULT IN SERIOUS INJURY OR DEATH.

LA NON-COMPRÉHENSION ET LE NON-RESPECT DE TOUTES LES RÈGLES DE SÉCURITÉ ET DE TOUTES LES CONSIGNES D'ASSEMBLAGE PEUT ENTRAÎNER DES BLESSURES GRAVES OU MORTELLES.



METAL CONDUCTS ELECTRICITY: Do not use this equipment where contact may be made with power lines or other live electrical circuits.

LE MÉTAL EST CONDUCTEUR D'ÉLECTRICITÉ: Ne pas utiliser cet équipement où il pourrait entrer en contact avec une ligne électrique.



DO NOT OVERLOAD: This scaffolding is designed to hold a maximum load of 1000 lbs (450 kg)

ÉVITEZ LES SURCHARGES: Cet échafaudage est conçu pour soutenir une charge maximale de 450 Kg (1000 lbs)

- Security lock all braces and platform before each use.
- The platform must be fully seated within the braces and locked with the security latches before each use.
- Always use casters locked to the side trams with the locking pins.
- Lock all casters before climbing.
- Inspects before use. Do not use damaged. Check for missing parts.
- Erect to be plumb, level, rigid and square. Erect on firm, level ground.
- Never place anything under or attach anything to unit to increase height or to adjust to uneven surfaces.
- Acids are corrosive and can seriously affect strength. Do not expose the unit to corrosive substances.
- Keep scaffold free of debris and unnecessary equipment.
- Always use outriggers and guardrails when stacking units.

- Assurez-vous de bien verrouiller les traverses ainsi que la plate-forme avant toute utilisation.
- La plate-forme doit être bien fixée aux traverses et verrouillée à l'aide des loquets de sécurité avant toute utilisation.
- Fixez les roues aux cadres latéraux à l'aide des tiges de verrouillage.
- Ne montez pas si les 4 roues ne sont pas verrouillées.
- Inspectez avant utilisation. Ne pas utiliser l'échafaudage s'il est endommagé ou s'il manque des pièces.
- Installez l'échafaudage de façon à ce qu'il soit de niveau et stable. Installez l'échafaudage sur une surface ferme, égale et à niveau.
- Ne rien placez et ne non fixer à l'échafaudage afin d'en remonter la hauteur ou d'égaliser une surface inégale.
- Les acides sont corrosifs et peuvent sérieusement affecter la solidité. Ne pas exposer l'échafaudage aux substances corrosives.
- Ne laisser aucun débris ou équipement non nécessaire sur les plates-formes.
- Toujours utiliser des stabilisateurs et un garde-corps lorsque vous superposez une unité a une autre.

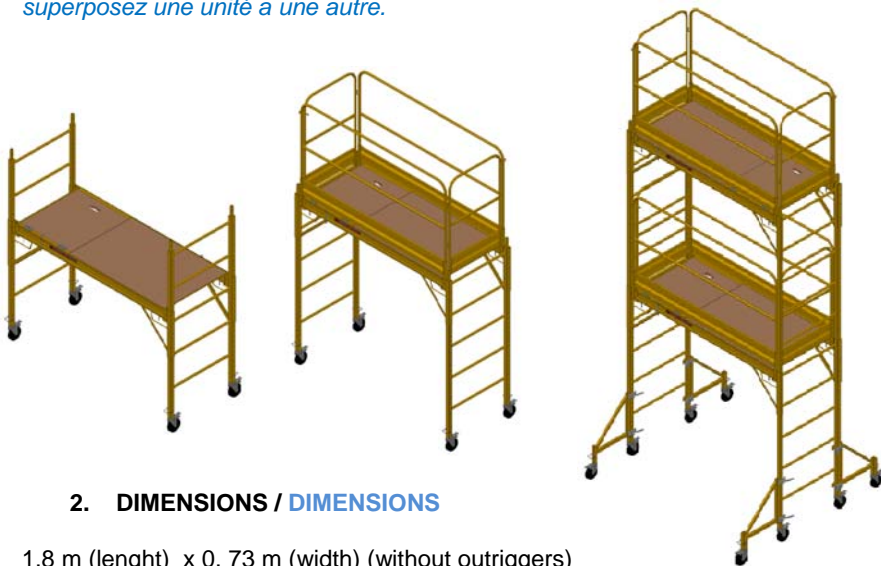

2. DIMENSIONS / DIMENSIONS

1,8 m (length) x 0,73 m (width) (without outriggers)
 1,8 m (longueur) x 0,73 m (largeur) (sans stabilisateurs)

1,8 m (length) x 1,63 m (width) (with outriggers)
 1,8 m (longueur) x 1,63 m (largeur) (avec stabilisateurs)

Height : see heights chart page 6 / Hauteur : voir tableau de hauteurs page 6

2. INSTRUCTIONS

1 LEVEL / 1 NIVEAU

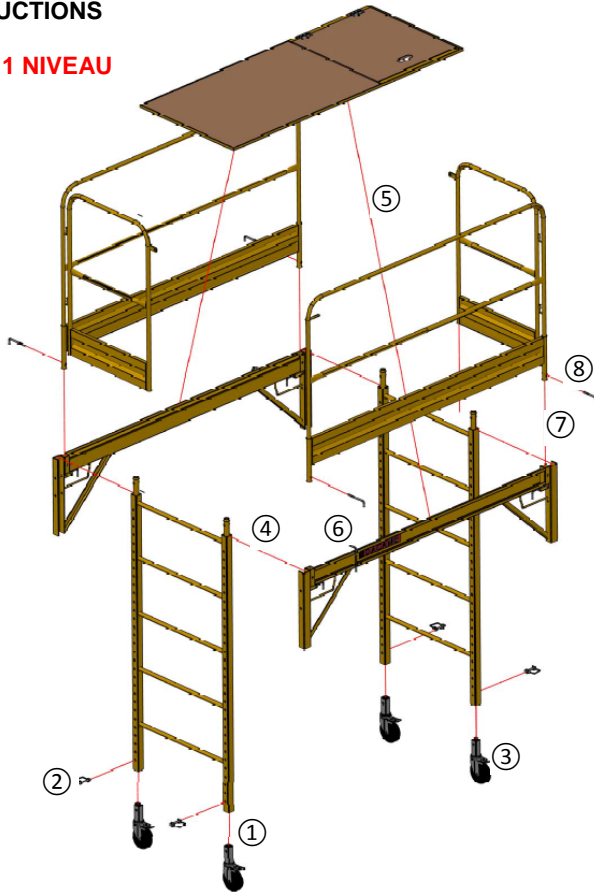

① Insert casters inside frame's lower extremity / *Insérez les roues dans les extrémités inférieures des cadres latéraux.*

② Lock casters with locking pins / *Fixez-les à l'aide des tiges de verrouillage.*

③ Lock the casters by firmly depressing their top tab / *Assurez-vous de verrouiller les roues en appliquant une pression sur la languette au-dessus de la rue.*

④ While maintaining the brace locking mechanism pulled, insert the braces onto the frame sides at desired height. Ensure that the locking stems are properly engaged in side frames. / *Tout en tirant sur le verrou de la traverse, insérez la traverse sur les cadres latéraux à la hauteur désirée. Assurez-vous que les tiges des verrous sont bien enclenchées dans les cadres latéraux.*

⑤ Install the platform on the braces / *Installez la plate-forme sur les traverses.*

⑥ Turn the platform security latches toward the inside. / *Tournez les loquets de sécurité de la plate-forme vers l'intérieur.*

⑦ Insert guardrails into the braces square tube / *Insérez les garde-corps dans le tube carré de la traverse.*

⑧ Insert guardrail snap pins to prevent disassembly. / *Insérez les tiges de verrouillage à fin d'éviter désassemblage.*

**2 LEVELS /
2 NIVEAUX**

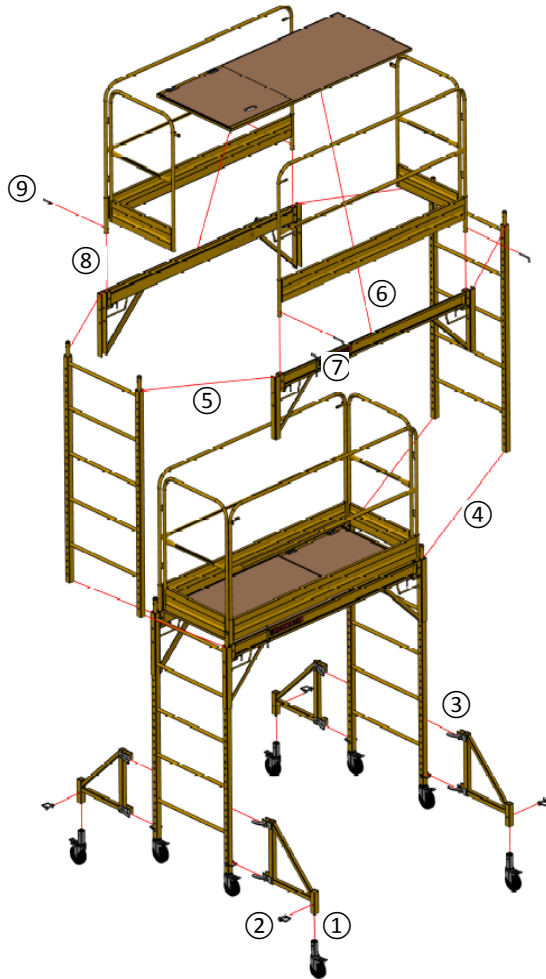

- ① Insert casters inside outrigger's lower extremity / *Insérez les roues dans les extrémités inférieures des stabilisateurs.*
- ② Lock casters with locking pins / *Fixez-les à l'aide des tiges de verrouillage.*
- ③ Assemble the outriggers onto the frames / *Installez des stabilisateurs sur les cadres latéraux.*
- ④ Assemble the second frame storey / *Insérez le deuxième stage de cadres latéraux.*
- ⑤ While maintaining the brace locking mechanism pulled, insert the braces into the frame sides at desired height. Ensure that the locking stems are properly engaged in side frames. / *Tout en tirant sur le verrou de la traverse, insérez la traverse sur les cadres latéraux à la hauteur désirée. Assurez-vous que les tiges des verrous sont bien enclenchées dans les cadres latéraux.*
- ⑥ Install the platform on the braces / *Installez la plate-forme sur les traverses.*
- ⑦ Turn the platform security latches toward the inside. / *Tournez les loquets de sécurité de la plate-forme vers l'intérieur.*
- ⑧ Insert guardrails into the braces square tube / *Insérez les garde-corps dans le tube carré de la traverse.*
- ⑨ Insert guardrail snap pins to prevent disassembly. / *Insérez les tiges de verrouillage à fin d'éviter désassemblage.*

5. HEIGHTS CHART / TABLEAU DE HAUTEURS

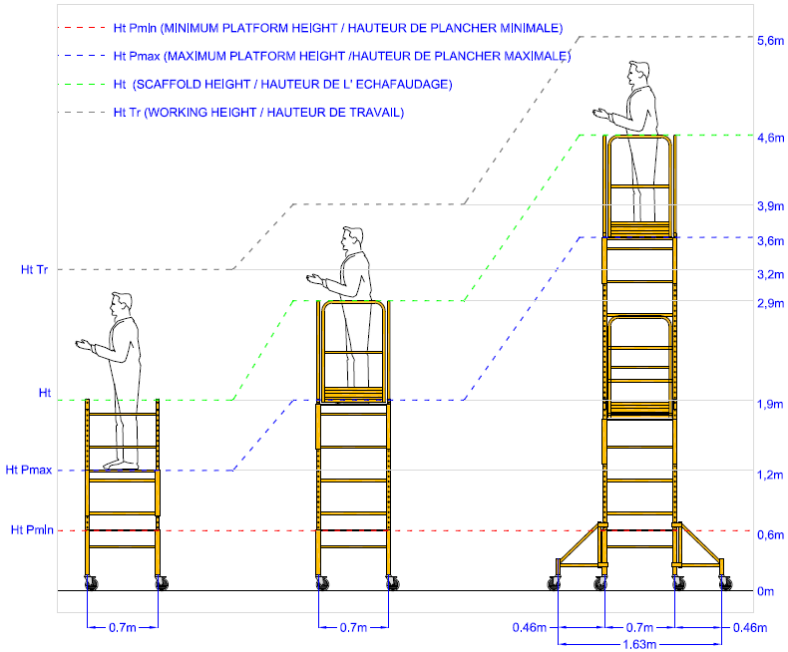

6. PARTS LIST / LISTE DES ÉLÉMENTS

2	2	1	4/4	0/0	0/0
2	2	1	4/4	2/4	0/0
4	4	2	8/8	4/8	4